

ULTRA-TEMP™

CHEMINÉE ISOLÉE EN ACIER INOXYDABLE

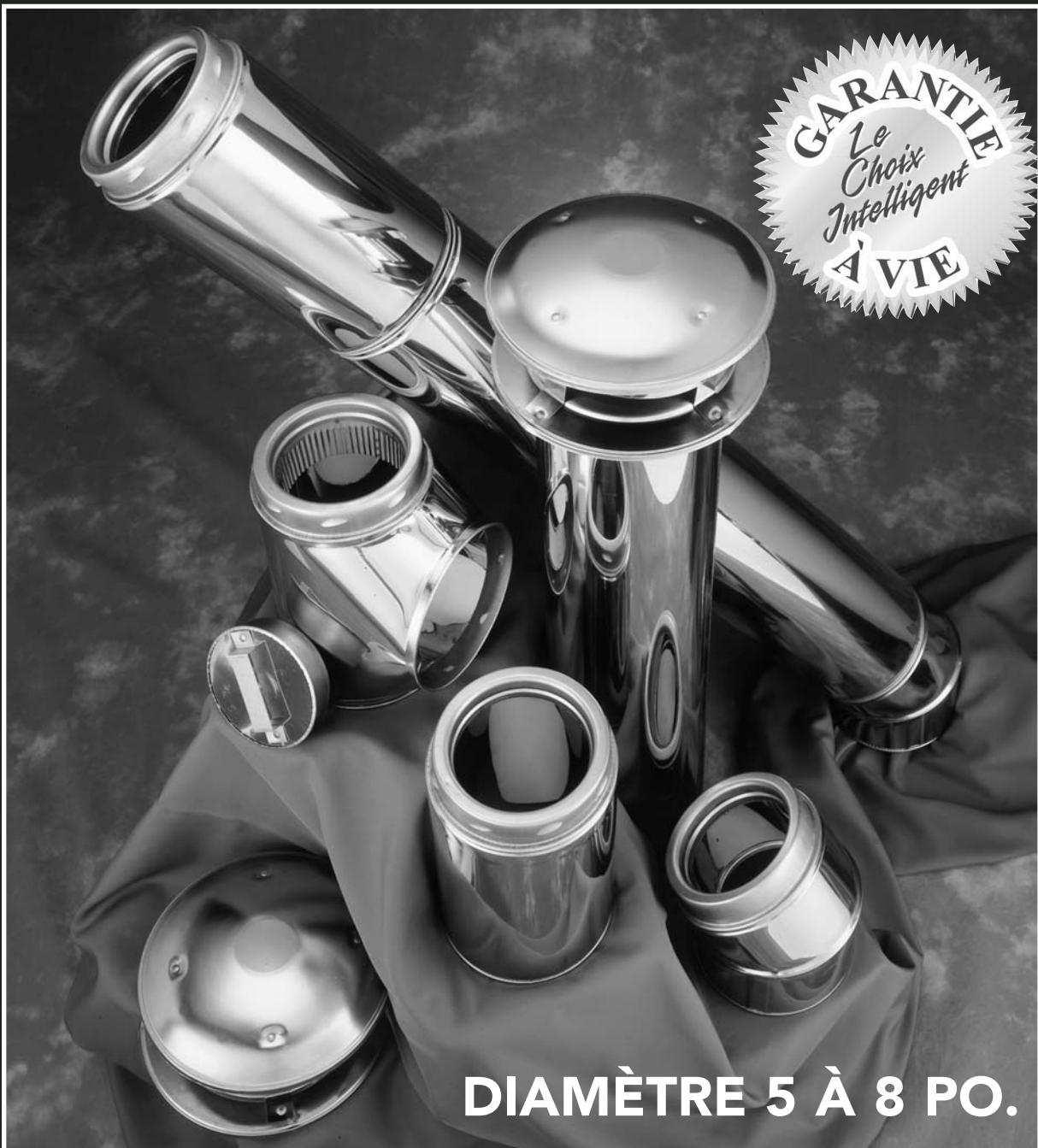

DIAMÈTRE 5 À 8 PO.

ULTRA-TEMP™

Certification & Applications

Ultra-Temp modèle UT a été testé et homologué selon les normes UL/ULC applicables.

Elles incluent :

É-U : UL 103-HT

Les normes de sécurité pour cheminées sur des appareils utilisant des combustibles solides et liquides.

Cette cheminée a été conçue pour utilisation avec des poêles à bois, des foyers et des fournaies résidentielles pour le marché des États-Unis.

Les températures des gaz d'évacuation permises sont :

Maximale continue 1,000°F / 540°C

Flambée courte et forcée 1,400°F / 760°C (60 min.)

Brûlage de la créosote 2,100°F / 1150°C (3 x 10 min.)

Canada: ULC S-604

Normes de sécurité régissant les appareils au gaz et combustibles liquides.

Ce système de cheminée peut être utilisé pour les appareils à l'huile ou au gaz.

Ultra-Temp modèle UT peut également être utilisé avec des foyers préfabriqués et spécifiquement homologués, tel le modèle 640 et le modèle HE40 qui sont homologués avec des cheminées de 6 po. et 7 po. de diamètre.

Dégagement aux matériaux combustibles :

Un dégagement de 2 po. aux matériaux combustibles doit être maintenu en tout temps, à l'exception des endroits protégés par un support certifié fourni par le fabricant pour réduire le dégagement.

Construction:

Conduit intérieure (Évacuation) :

Acier inoxydable type séries 300.

0.016 po. d'épais

Gaine extérieure :

Acier inoxydable type 430.

0.015 po. d'épais



Isolant :

L'espace d'1 po. entre les parois intérieures/extérieures est compacté d'isolant de fibre de laine minérale qui fournit une isolation de qualité supérieure, dans une conception "amincie". La conception "Solid Pack" se compare avantageusement aux cheminées entourées d'isolant et refroidies à l'air.

Supports / Cadrage :

Tous les supports Selkirk sont conçus pour supporter quatre fois le poids combiné de chaque système pour une hauteur permise.

TABLEAU SUPPORT/CADRAGE

	Supporte jusqu'à	5 po.	6 po.	7 po.	8 po.
Plafond*	50pied	10¼po.	10¼po.	11¼po.	12¼po.
Cathédral*	30pied	12¼po.	12¼po.	N/A	N/A
Tout autre encadrement*		11po.	12po.	13po.	14po.

*Toute dimensions d'encadrement peut être 1/2 po. De plus, mais non moins que les dimensions ci-dessus.

Notes : Des brides de sécurité sont fournies avec chaque longueur isolée.

Fabriqué au Canada par Selkirk – la compagnie qui a inventé les cheminées fabriquées en usine.

La cheminée Ultra-Temp est également disponible dans des diamètres de 10 po., 12 po. et 14 po.

La Meilleure Garantie de l'Industrie

La Cheminée ULTRA-TEMP est caractérisée par sa conception d'ingénierie avancée et des matériaux de première qualité qui permettent à Selkirk Canada d'offrir une Garantie à vie sur toutes les composantes. Veuillez vous référer à la garantie écrite pour plus de détails.



TABLE DES MATIÈRES

	PAGE
Longueurs	4
Longueurs isolées	4
Brides de sécurité	4
Supports	4-5
Ensemble du support mural	4
Ensemble du support cathédral	4
Supports au plafond	5
Support mural ajustable	5
Support mural universel / Ensemble du resupport	5
Assemblage de support au toit (Universel)	5
Composantes pour plafond	6
Ensemble de coudes isolés 15° / 30° / 45°	6
Protecteur d'isolant pour grenier	6
Coupe-feu pour solives (Protecteur de radiation/poussière)	6
Composantes murales	7-8
Té isolé & bouchon	7
Tés de base	7
Plaque murale isolée	7
Coupe-feu mural isolé	7
Manche mural 2 pièces	8
Bride murale	8
Composantes Plafond/mur	8
Coupe-feu	8
Collet de finition	8
Raccord du tuyau de poêle	8
Sur le toit	9-10
Solin de toit	9
Collet de solin	9
Capuchon rond	9
Ensemble de soutien latéral au toit	10
Composantes pour foyers	10
Bouchon mural pour décalage de 30° /45°	10
Bouchon d'enclos	10
Plaque d'attache	10
Garantie	11
Installations typiques	12

SERVICE À LA CLIENTÈLE 800.267.8178

COMMANDES PAR TÉLÉCOPIEUR SANS FRAIS 800.663.3620

COURRIEL : info@selkirkcanada.com

www.selkirkcanada.com

GUIDE DES PIÈCES POUR CHEMINÉES ULTRA-TEMP



LISEZ ET SUIVEZ LES DIRECTIVES D'INSTALLATION LORSQUE VOUS INSTALLEZ UN SYSTÈME DE CHEMINÉE.

LES DIRECTIVES D'INSTALLATION SONT EMBALLÉES AVEC CHAQUE SUPPORT DE CHEMINÉE. ELLES SONT ÉGALEMENT DISPONIBLES SUR

www.selkirkcanada.com

LONGUEURS

Longueurs isolées

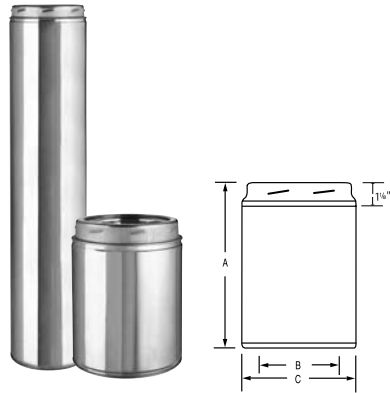

Note : Toutes les longueurs isolées sont emballées avec une Bride de sécurité.

ULTRA-TEMP

Diamètre	No. de produit	No. de pièce	A	B	C
5 po.	205006U	5UT-6	6 ^{po.}	5 ^{po.}	7 ^{po.}
	205018U	5UT-18	18 ^{po.}	5 ^{po.}	7 ^{po.}
	205024U	5UT-24	24 ^{po.}	5 ^{po.}	7 ^{po.}
	205036U	5UT-36	36 ^{po.}	5 ^{po.}	7 ^{po.}

ULTRA-TEMP

Diamètre	No. de produit	No. de pièce	A	B	C
6 po.	206006U	6UT-6	6 ^{po.}	6 ^{po.}	8 ^{po.}
	206012U	6UT-12	12 ^{po.}	6 ^{po.}	8 ^{po.}
	206018U	6UT-18	18 ^{po.}	6 ^{po.}	8 ^{po.}
	206024U	6UT-24	24 ^{po.}	6 ^{po.}	8 ^{po.}
	206036U	6UT-36	36 ^{po.}	6 ^{po.}	8 ^{po.}
	206048U	6UT-48	48 ^{po.}	6 ^{po.}	8 ^{po.}

ULTRA-TEMP

Diamètre	No. de produit	No. de pièce	A	B	C
7 po.	207006U	7UT-6	6 ^{po.}	7 ^{po.}	9 ^{po.}
	207012U	7UT-12	12 ^{po.}	7 ^{po.}	9 ^{po.}
	207018U	7UT-18	18 ^{po.}	7 ^{po.}	9 ^{po.}
	207024U	7UT-24	24 ^{po.}	7 ^{po.}	9 ^{po.}
	207036U	7UT-36	36 ^{po.}	7 ^{po.}	9 ^{po.}
	207048U	7UT-48	48 ^{po.}	7 ^{po.}	9 ^{po.}

ULTRA-TEMP

Diamètre	No. de produit	No. de pièce	A	B	C
8 po.	208006U	8UT-6	6 ^{po.}	8 ^{po.}	10 ^{po.}
	208012U	8UT-12	12 ^{po.}	8 ^{po.}	10 ^{po.}
	208018U	8GT-18	18 ^{po.}	8 ^{po.}	10 ^{po.}
	208024U	8UT-24	24 ^{po.}	8 ^{po.}	10 ^{po.}
	208036U	8GT-36	36 ^{po.}	8 ^{po.}	10 ^{po.}
	208048U	8GT-48	48 ^{po.}	8 ^{po.}	10 ^{po.}

Bride de Sécurité

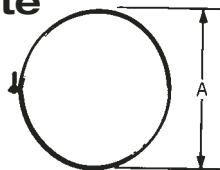

BRIDE DE SÉCURITÉ

No. de produit	No. de pièce	A
205450	5T-LB	7 ^{po.}
206450	6T-LB	8 ^{po.}
207450	7T-LB	9 ^{po.}
208450	8T-LB	10 ^{po.}

Une pièce simple et versatile pour augmenter la stabilité de la cheminée. Des collerettes intérieures autour de la bride s'ajustent dans les rainures de joint des longueurs de cheminée. Il renforce les joints de cheminée et prévient les découplages accidentels.

Une bride de sécurité est incluse avec toutes les longueurs isolées, les tés et les ensembles de coudes.

SUPPORTS

Ensemble du support mural



ENSEMBLE DU SUPPORT MURAL

No. de produit	No. de pièce
0703205	5T-WSK
0703206	6T-WSK

La trousse du support mural contient toutes les composantes utilisées pour les installations du modèle ULTRA-TEMP traversant le mur, commodément emballées dans une seule boîte. Chaque trousse comprend un capuchon rond, une bride murale, un support mural réglable, un té avec bouchon, un manche mural isolé et un raccord décoratif.

Ensemble du support cathédral



ENSEMBLE DU SUPPORT CATHÉDRAL

No. de produit	No. de pièce	A	B (cadrage)
0745105	5T-CCSK	5 ^{po.}	12½ ^{po.} x 12½ ^{po.}
0745106	6T-CCSK	6 ^{po.}	12½ ^{po.} x 12½ ^{po.}

Cette trousse pour modèle ULTRA-TEMP est conçue pour rencontrer les besoins des installations traversant un plafond, lorsque le plafond est à un angle élevé.

La trousse comprend une boîte de support noire pour toit cathédral, une bande de support, 4 angles de finition peints pour le plafond, un raccord de finition et un capuchon rond. La boîte mesure 12 po. x 12 po. et peut supporter jusqu'à 30 pieds de cheminée, dont 15 pieds peut être suspendu sous la boîte.

SUPPORTS - Suite

Supports au plafond

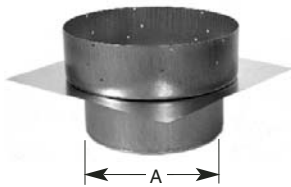

SUPPORT AU PLAFOND (GALVANISÉ)

No. de produit	No. de pièce	A
0702705	5T-CSG	8 ^{po.}
0702706	6T-CSG	8 ^{po.}
0702707	7T-CSG	9 ^{po.}
0702708	8T-CSG	10 ^{po.}

SUPPORT AU PLAFOND PEINT (NOIR)

No. de produit	No. de pièce	A
0712705	5T-CSB	8 ^{po.}
0712706	6T-CSB	8 ^{po.}

Pour les cheminées supportées aux solives. Comprend un ensemble de support, une plaque de garniture et une section baquet. Peut supporter une hauteur maximale de 50 pieds.

NOUVEAU! Support mural ajustable

Le nouveau support mural ajustable permettra un réglage de 2 po. à 6 po. du mur vertical. Pour les installations de cheminées extérieures avec un té isolé. Comprend deux attaches murales, une plaque et la quincaillerie. Pour les hauteurs supportées, consultez le tableau suivant.

SUPPORT MURAL AJUSTABLE

No. de produit	No. de pièce	A	B	C
205430	5T-AWS	18 ^{7/8} po.	10 ^{5/8} po.	9 ^{1/4} po.
206430	6T-AWS	18 ^{7/8} po.	10 ^{5/8} po.	9 ^{1/4} po.
207430	7T-AWS	20 ^{1/2} po.	11 ^{5/8} po.	10 ^{1/4} po.
208430	8T-AWS	21 ^{7/8} po.	12 ^{5/8} po.	11 ^{1/4} po.



TABLEAU DES HAUTEURS SUPPORTÉES PAR LE SUPPORT MURAL

Distance du mur à la cheminée (en pouces)	Cheminée de 5 ^{po.} DI	Cheminée de 6 ^{po.} DI	Cheminée de 7 ^{po.} DI	Cheminée de 8 ^{po.} DI
	Hauteur max. (en pieds)	Hauteur max. (en pieds)	Hauteur max. (en pieds)	Hauteur max. (en pieds)
2	74	63	56	49
2 ^{1/2}	73	62	55	48
3	71	60	53	47
3 ^{1/2}	63	59	51	46
4	66	56	49	44
4 ^{1/2}	62	53	46	42
5	58	50	43	39
5 ^{1/2}	52	45	38	35
6	45	39	34	30

NOUVEAU! Support mural universel / Ensemble de Resupport

Ce support pourra supporter jusqu'à 20 pieds de cheminée ULTRA-TEMP dans une installation murale verticale au-dessus du té ou au-dessus d'une déviation. Il peut également servir de support intermédiaire.

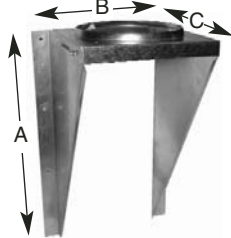
Cette conception universelle peut être adaptée aux diamètres de 5 po., 6 po., 7 po. et 8 po..

ASSEMBLAGE DE SUPPORT AU TOIT (UNIVERSEL)

No. de produit	No. de pièce	Grandeur
200260	UWRS	5 po.-8 po. Dia. Pipe

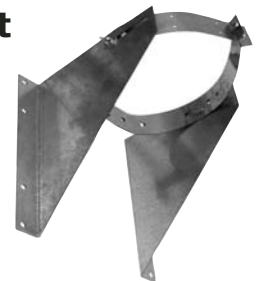

Assemblage de support au toit (Universel)



ASSEMBLAGE DE SUPPORT AU TOIT (UNIVERSEL)

No. de produit	No. de pièce
0522907	URSP

Un ensemble de support idéal pour les installations avec toit cathédral. Il peut être adapté à toutes les pentes de toit et requiert un simple cadrage. Il comprend 2 plaques de cheminées, 2 supports de toit et la quincaillerie.

La longueur de cheminée maximale pouvant être suspendue en dessous du support de toit est de vingt (20) pieds. La longueur maximale (en dessous et par-dessus) est de trente (30) pieds. La longueur de cheminée n'est pas incluse.

SERVICE À LA CLIENTÈLE 800.267.8178

COMMANDES PAR TÉLÉCOPIEUR SANS FRAIS 800.663.3620

COURRIEL : info@selkirkcanada.com

www.selkirkcanada.com

COMPOSANTES POUR PLAFOND

Ensemble de coudes isolés 15°/30°/45° Les ensembles incluent

ULTRA-TEMP 15° ENS. DE COUDES		ULTRA-TEMP 30° ENS. DE COUDES		ULTRA-TEMP 45° ENS. DE COUDES	
No. de produit	No. de pièce	No. de produit	No. de pièce	No. de produit	No. de pièce
205206	5T-EL 15 KIT	205211	5T-EL 30 KIT	0604506	5T-EL 45 KIT
206206	6T-EL 15 KIT	206211	6T-EL 30 KIT	0604507	6T-EL 45 KIT
207206	7T-EL 15 KIT	207211	7T-EL 30 KIT	0604508	7T-EL 45 KIT
208206	8T-EL 15 KIT	208211	8T-EL 30 KIT		

2 coudes, 2 brides de sécurité & le resupport intérieur dans une seule boîte

REQUIS : Les brides de sécurité (deux emballées avec chaque ensemble de coudes) pour permettre une rotation de 360 degrés, assembler et sécuriser avec exactitude les composantes avec la déviation requise. Les coudes peuvent être utilisés avec les mêmes espaces de dégagement que les sections de cheminées.

La dernière section verticale de cheminée au-dessus d'une déviation devrait être supportée à l'aide d'un assemblage de resupport intérieur, solidement attaché au tuyau juste au-dessous de la bride de sécurité avec des lanières clouées sur une structure adjacente.

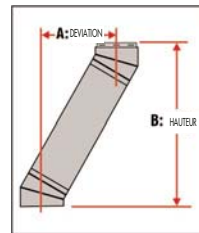

CHARTRE DES DÉVIATIONS 15 DEGRÉS

Longueur de cheminée	Diam. 5 ^{po.}		6 ^{po.} Dia.		7 ^{po.} Dia.		8 ^{po.} Dia.	
	A	B	A	B	A	B	A	B
Aucune	5/8 ^{po.}	7/2 ^{po.}	5/8 ^{po.}	7/2 ^{po.}	5/8 ^{po.}	8 ^{po.}	3/8 ^{po.}	8 3/8 ^{po.}
6 ^{po.}	1 3/4 ^{po.}	13 3/8 ^{po.}	1 5/8 ^{po.}	12 1/2 ^{po.}	1 7/8 ^{po.}	13 5/8 ^{po.}	2 ^{po.}	14 1/4 ^{po.}
12 ^{po.}	2 3/4 ^{po.}	17 7/8 ^{po.}	2 1/8 ^{po.}	18 3/8 ^{po.}	3 ^{po.}	18 1/2 ^{po.}	3 ^{po.}	18 3/4 ^{po.}
18 ^{po.}	4 1/8 ^{po.}	23 7/8 ^{po.}	4 3/8 ^{po.}	24 ^{po.}	4 1/8 ^{po.}	24 3/8 ^{po.}	4 ^{po.}	24 5/8 ^{po.}
24 ^{po.}	N/A	N/A	5 3/8 ^{po.}	29 3/4 ^{po.}	5 ^{po.}	30 1/2 ^{po.}	5 1/4 ^{po.}	30 3/8 ^{po.}
36 ^{po.}	8 3/8 ^{po.}	41 3/8 ^{po.}	8 3/8 ^{po.}	41 1/4 ^{po.}	7 1/2 ^{po.}	42 ^{po.}	8 ^{po.}	42 ^{po.}
48 ^{po.}	N/A	N/A	10 3/4 ^{po.}	53 1/4 ^{po.}	10 ^{po.}	53 1/2 ^{po.}	10 1/8 ^{po.}	54 3/8 ^{po.}

CHARTRE DES DÉVIATIONS 30 DEGRÉS

Longueur de cheminée	Diam. 5 ^{po.}		6 ^{po.} Dia.		7 ^{po.} Dia.		8 ^{po.} Dia.	
	A	B	A	B	A	B	A	B
Aucune	3 5/8 ^{po.}	13 3/4 ^{po.}	3 ^{po.}	13 1/4 ^{po.}	4 1/8 ^{po.}	15 1/4 ^{po.}	4 1/4 ^{po.}	16 1/8 ^{po.}
6 ^{po.}	6 1/8 ^{po.}	18 7/8 ^{po.}	5 1/4 ^{po.}	17 5/8 ^{po.}	7 1/8 ^{po.}	20 1/8 ^{po.}	7 1/8 ^{po.}	21 3/4 ^{po.}
12 ^{po.}	8 1/2 ^{po.}	22 3/4 ^{po.}	8 1/8 ^{po.}	22 1/8 ^{po.}	9 5/8 ^{po.}	24 1/4 ^{po.}	9 1/2 ^{po.}	25 3/8 ^{po.}
18 ^{po.}	11 5/8 ^{po.}	28 ^{po.}	11 1/8 ^{po.}	27 1/8 ^{po.}	12 1/2 ^{po.}	29 3/8 ^{po.}	12 1/2 ^{po.}	30 5/8 ^{po.}
24 ^{po.}	N/A	N/A	13 3/4 ^{po.}	33 1/4 ^{po.}	15 3/4 ^{po.}	34 7/8 ^{po.}	15 1/2 ^{po.}	35 5/8 ^{po.}
36 ^{po.}	20 7/8 ^{po.}	44 ^{po.}	20 1/4 ^{po.}	43 3/4 ^{po.}	21 5/8 ^{po.}	45 1/4 ^{po.}	21 7/8 ^{po.}	46 ^{po.}
48 ^{po.}	N/A	N/A	26 ^{po.}	54 ^{po.}	27 1/2 ^{po.}	55 3/8 ^{po.}	28 1/2 ^{po.}	56 5/8 ^{po.}

CHARTRE DES DÉVIATIONS 45 DEGRÉS

Longueur de cheminée	Diam. 5 ^{po.}		6 ^{po.} Dia.		7 ^{po.} Dia.		8 ^{po.} Dia.	
	A	B	A	B	A	B	A	B
Aucune	N/A	N/A	4 3/8 ^{po.}	12 ^{po.}	5 1/2 ^{po.}	14 ^{po.}	5 3/4 ^{po.}	15 1/8 ^{po.}
6 ^{po.}	N/A	N/A	7 3/4 ^{po.}	15 5/8 ^{po.}	9 3/4 ^{po.}	18 ^{po.}	9 1/2 ^{po.}	19 1/4 ^{po.}
12 ^{po.}	N/A	N/A	11 7/8 ^{po.}	19 3/4 ^{po.}	13 ^{po.}	21 3/4 ^{po.}	13 ^{po.}	22 1/2 ^{po.}
18 ^{po.}	N/A	N/A	16 ^{po.}	23 3/8 ^{po.}	17 1/4 ^{po.}	25 3/8 ^{po.}	17 ^{po.}	27 ^{po.}
24 ^{po.}	N/A	N/A	20 1/2 ^{po.}	27 3/4 ^{po.}	21 3/4 ^{po.}	29 7/8 ^{po.}	21 5/8 ^{po.}	31 ^{po.}
36 ^{po.}	N/A	N/A	28 1/2 ^{po.}	36 7/8 ^{po.}	30 5/8 ^{po.}	38 1/8 ^{po.}	29 5/8 ^{po.}	39 7/8 ^{po.}
48 ^{po.}	N/A	N/A	41 1/2 ^{po.}	45 5/8 ^{po.}	38 3/4 ^{po.}	46 1/2 ^{po.}	38 1/2 ^{po.}	48 7/8 ^{po.}

NOTEZ : Vous référez aux directives d'installation pour plus d'information

Protecteur d'isolant pour grenier



Protecteur d'isolant pour grenier

Diamètre	No. de produit	No. de pièce
5 ^{po.}	205490	5T-AIS
6 ^{po.}	206490	6T-AIS
7 ^{po.}	207490	7T-AIS
8 ^{po.}	208490	8T-AIS

Le protecteur d'isolant pour grenier est utilisé lorsque la cheminée traverse un grenier ouvert. Un écran protecteur pour solives est inclus pour utilisation lorsque la cheminée est entourée d'un enclos sous le plafond. Consulter les directives d'installation pour plus de détails.

Le protecteur d'isolant empêche l'isolant soufflé ou en panneaux de s'infiltrer dans les ouvertures encadrées ou d'entrer en contact avec la cheminée.

Coupe-feu pour solives Protecteur de radiation/ poussière

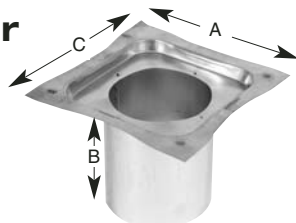

COUPE-FEU POUR SOLIVES

No. de produit	No. de pièce	A	B	C
206465	6T-JS	14 ^{po.}	8 3/8 ^{po.}	9 ^{po.}
207465	7T-JS	15 ^{po.}	9 3/8 ^{po.}	10 ^{po.}
208465	8T-JS	16 ^{po.}	10 3/8 ^{po.}	11 ^{po.}

Doit être utilisé lorsque la cheminée traverse d'un espace habité à un autre.

COMPOSANTES MURALES

Té isolé et bouchon

Le té isolé permet le raccord horizontal de la cheminée à l'appareil. Il peut être utilisé à l'intérieur ou à l'extérieur de la bâtisse, en combinaison avec l'ensemble du support mural. Le bouchon inclus permet un accès pour inspection et nettoyage.

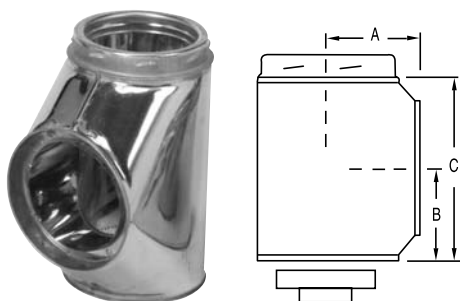

TÉ ISOLÉ ET BOUCHON ISOLÉ EN ACIER INOXYDABLE

No. de produit	No. de pièce	A	B	C
205100	5T-ITP	6¼ po.	6¼ po.	12½ po.
206100	6T-ITP	6¾ po.	6¾ po.	12¾ po.
207100	7T-ITP	6⅞ po.	6⅞ po.	13¾ po.
208100	8T-ITP	7⅞ po.	7⅞ po.	14¾ po.



BOUCHON ISOLÉ SEULEMENT

No. de produit	No. de pièce
205102	5T-IP
206102	6T-IP
207102	7T-IP
208102	8T-IP

Té de base*

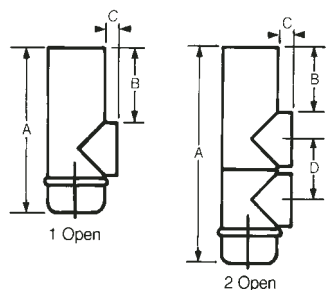

TÉ DE BASE / ACIER INOX.-1 OUVERTURE

No. de produit	No. de pièce	A	B	C
0704705	5T-BTS	12¼ po.	6½ po.	2½ po.
0704706	6T-BTS	15¾ po.	5½ po.	2½ po.
0704707	7T-BTS	16¾ po.	5½ po.	2½ po.
0704708	8T-BTS	17¾ po.	5½ po.	2½ po.

TÉ DE BASE / GALVANISÉ -2 OUVERTURES

No. de produit	No. de pièce	A	B	C	D
0704906	6T-BTG2	23½ po.	5½ po.	2⅝ po.	7¾ po.
0704907	7T-BTG2	25½ po.	5½ po.	2⅝ po.	8¾ po.
0704908	8T-BTG2	27½ po.	5½ po.	2⅝ po.	9¾ po.

TÉ DE BASE / GALVANISÉ -1 OUVERTURE

No. de produit	No. de pièce	A	B	C
0704805	5T-BTS	12¾ po.	6½ po.	2½ po.
0704806	6T-BTS	15¾ po.	5½ po.	2½ po.
0704807	7T-BTS	16¾ po.	5½ po.	2½ po.
0704808	8T-BTS	17¾ po.	5½ po.	2½ po.

TÉ DE BASE ACIER INOX.

No. de produit	No. de pièce
0705205	5T-BTC
0705206	6T-BTC
0705207	7T-BTC
0705208	8T-BTC

TÉ DE BASE – GALVANISÉ

No. de produit	No. de pièce
0705306	6T-BTCG
0705307	7T-BTCG
0705208	8T-BTCG

Le té de base est toujours situé dans la même pièce que l'appareil de chauffage. Le tuyau de raccord entre la cheminée et l'appareil doit être aussi court que possible.

Le bouchon à la base peut être enlevé pour inspection.

* Non permis pour les appareils à combustibles solides.

Plaque murale isolée

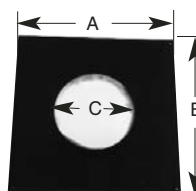

PLAQUE MURALE ISOLÉE

No. de produit	No. de pièce	A	B	C
0708405	5T/WP	16½ po.	16½ po.	7 po.
0708406	6T/WP	16½ po.	16½ po.	8 po.

Utilisé dans une installation traversant le mur pour empêcher les courants d'air de pénétrer dans la maison.

Coupe-feu mural isolé

Le coupe-feu mural isolé s'installe rapidement et élimine l'utilisation de coupe-feu individuels.

Cet écran rond sert aussi d'écran contre la radiation et assure également le dégagement requis de 2 po. jusqu'aux matériaux combustibles. Les deux sections télescopiques peuvent accommoder une épaisseur de mur de 6 à 11 po. La plaque intérieure est peinte noire.

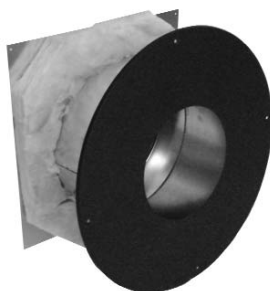

COUPE-FEU MURAL ISOLÉ

No. de produit	No. de pièce	Dia.	Dimensions du cadrage
205463	5T-IWT	5 po.	11 po. x 11 po.
206463	6T-IWT	6 po.	12 po. x 12 po.
207463	7T-IWT	7 po.	13 po. x 13 po.
208463	8T-IWT	8 po.	14 po. x 14 po.

COMPOSANTES MURALES – Suite

Bride murale

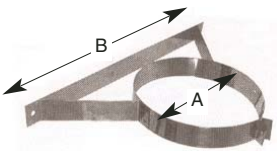

BRIDE MURALE

No. de produit	No. de pièce	A	B
205520	5T-WB	7 ^{po.}	17 ^{po.}
206520	6T-WB	8 ^{po.}	17 ^{po.}
207520	7T-WB	9 ^{po.}	17 ^{po.}
208520	8T-WB	10 ^{po.}	17 ^{po.}

La bride murale est utilisée pour maintenir un dégagement de 2 po. et assurer la stabilité. Requis à un intervalle de 8 pieds ou moins au-dessus du té pour stabiliser la cheminée. Construction en acier inoxydable.

COMPOSANTES DU PLAFOND/MUR

Coupe-feu

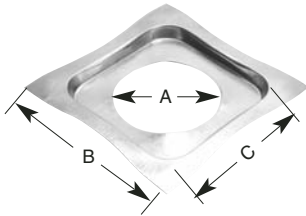

COUPE-FEU

No. de produit	No. de pièce	A	B	C
0708705	5T-FS	7½ ^{po.}	13½ ^{po.}	11 ^{po.}
0708706	6T-FS	8⅞ ^{po.}	14 ^{po.}	12 ^{po.}
0708707	7T-FS	9⅞ ^{po.}	15 ^{po.}	13 ^{po.}
0708708	8T-FS	10⅞ ^{po.}	16 ^{po.}	14 ^{po.}

Le coupe-feu procure une protection additionnelle lorsque la cheminée traverse des matériaux combustibles. Il peut également être utilisé comme finition lorsque la cheminée traverse des matériaux non combustibles.

Collet de finition

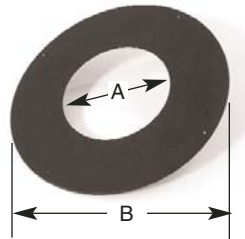

COLLET DE FINITION

No. de produit	No. de pièce	A	B
0708505	5T-TC	7 ^{po.}	17 ^{po.}
0708505	6T-TC	8 ^{po.}	18 ^{po.}
0708505	7T-TC	9 ^{po.}	19 ^{po.}
0708505	8T-TC	10 ^{po.}	20 ^{po.}

Procure une apparence de finition lorsque la cheminée traverse un mur ou un plafond.

Raccord du tuyau de poêle

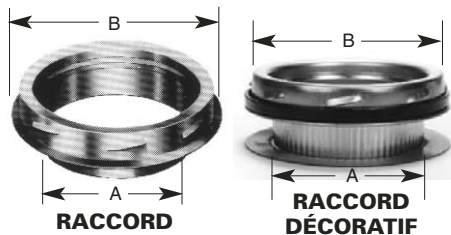

RACCORD

No. de produit	No. de pièce	A	B
0709405	5T-AD	5 ^{po.}	7 ^{po.}
0709406	6T-AD	6 ^{po.}	8 ^{po.}
0709407	7T-AD	7 ^{po.}	9 ^{po.}
0709408	8T-AD	8 ^{po.}	10 ^{po.}

Utilisé avec un raccordement vertical ou horizontal entre les longueurs de cheminée et un tuyau de poêle.

RACCORD DÉCORATIF

No. de produit	Part No.	A	B
0709605	5T-DAD	5 ^{po.}	7 ^{po.}
0709606	6T-DAD	6 ^{po.}	8 ^{po.}

Inclut un cercle de finition noir qui donne une apparence de finition du dessous.

SERVICE À LA CLIENTÈLE 800.267.8178
COMMANDES PAR TÉLÉCOPIEUR SANS FRAIS 800.663.3620
COURRIEL : info@selkirkcanada.com
www.selkirkcanada.com

SUR LE TOIT

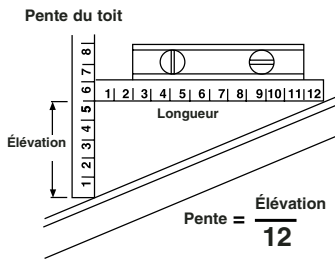

Déterminer la pente de votre toit

Des solins sont utilisés pour assurer l'étanchéité des ouvertures où la cheminée pénètre le toit et pour rediriger et éloigner la pluie et la neige du système de cheminée sur le toit.

Pour déterminer la pente du toit, mesurer le nombre de pouces à partir du bout d'une règle de 12 po. à niveau jusqu'au toit en ligne verticale. Ceci représente l'élévation pour une longueur de 12 po.. Une élévation de 5 po. représente une pente 5/12 ... 4 po. une pente 4/12, etc.

Solin de toit

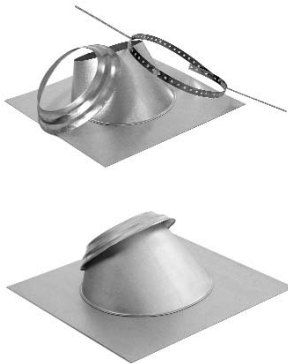

SOLINS DE TOIT

Dia	Description	No. de produit	No. de pièce	A	B	C
5 ^{po.}	Solin	0703805	5T-FF	24 ^{po.}	12 ^{po.}	5½ ^{po.}
6 ^{po.}	Toit	0703806	6T-FF	20 ^{po.}	12 ^{po.}	4 ^{po.}
7 ^{po.}	Plat	0703807	7T-FF	20 ^{po.}	12 ^{po.}	4 ^{po.}
8 ^{po.}		0703808	8T-FF	22 ^{po.}	12 ^{po.}	4 ^{po.}
5 ^{po.}	Solin	0703505	5T-FA	21 ^{po.}	4 ^{po.}	5 ^{po.}
6 ^{po.}	de toit	0703506	6T-FA	20 ^{po.}	3½ ^{po.}	4 ^{po.}
7 ^{po.}	ajustable	0703507	7T-FA	22 ^{po.}	4¾ ^{po.}	3½ ^{po.}
8 ^{po.}	1/12 - 7/12	0703508	8T-FA	22 ^{po.}	4¾ ^{po.}	3½ ^{po.}
5 ^{po.}	Solin	0703605	5T-FAA	24½ ^{po.}	4¾ ^{po.}	4 ^{po.}
6 ^{po.}	de toit	0703606	6T-FAA	22 ^{po.}	2¼ ^{po.}	3¾ ^{po.}
7 ^{po.}	ajustable	0703607	7T-FAA	26 ^{po.}	2½ ^{po.}	4½ ^{po.}
8 ^{po.}	8/12 - 12/12	0703608	8T-FAA	26 ^{po.}	2½ ^{po.}	4½ ^{po.}
6 ^{po.}	Solin de	0733906	6T-FP	18 ^{po.}	18 ^{po.}	8 ^{po.}
7 ^{po.}	pignon	0733907	7T-FP	18 ^{po.}	18 ^{po.}	9 ^{po.}
8 ^{po.}	6/12	0733908	8T-FP	22 ^{po.}	22 ^{po.}	12 ^{po.}
6 ^{po.}	Solin de toit	206835	6T-FAF			
7 ^{po.}	ajustable	207835	7T-FAF			
8 ^{po.}	12/12 - 24/12	208835	8T-FAF			

Note : Tous les solins de toit incluent un collet de solin

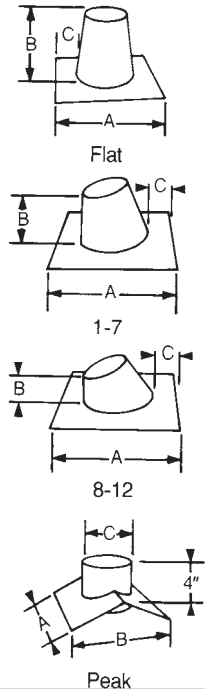

Collet de solin

Le collet de solin est conçu pour entourer le tuyau de cheminée juste au-dessus du solin de toit. Le rebord supérieur du collet de solin devra être imperméabilisé à l'aide d'un joint de silicone qui demeure souple pour prévenir les infiltrations d'eau entre le collet de solin et le tuyau de cheminée. Les pièces sont resserrées avec des vis ou des lanières après la mise en place.



COLLET DE SOLIN

No. de produit	No. de pièce	A
0704105	5T-SC	5 ^{po.}
0704106	6T-SC	6 ^{po.}
0704107	7T-SC	7 ^{po.}
0704108	8T-SC	8 ^{po.}

Capuchon rond

Partie de l'ensemble du système de la cheminée sur le toit, le capuchon rond est conçu pour repousser la pluie et les feuilles alors que la jupe inférieure dévie le vent pour faciliter l'évacuation adéquate de la cheminée.

Le capuchon rond est muni de trois lanières qui descendent à l'extérieur de la cheminée. Une sangle est alors positionnée par-dessus les lanières et resserrée pour maintenir le dessus fermement en place. Cette conception permet la dépose du capuchon pour faciliter le nettoyage.

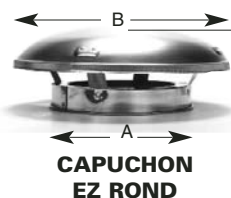

CAPUCHON EZ-ROND

No. de produit	A	B
205802	5 ^{po.}	10 ^{po.}
0787506	6 ^{po.}	12 ^{po.}
0787507	7 ^{po.}	14 ^{po.}
0787508	8 ^{po.}	16 ^{po.}

NOUVEAU!

ULTRA-TEMP Type HT

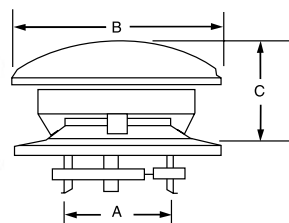

ULTRA-TEMP-TYPE HT

No. de produit	No. de pièce	A	B	C
205800	5T-CT	7 ^{po.}	10 ^{po.}	5 ^{po.}
206800	6T-CT	8 ^{po.}	12 ^{po.}	5½ ^{po.}
207800	7T-CT	9 ^{po.}	14 ^{po.}	6¼ ^{po.}
208800	8T-CT	10 ^{po.}	16 ^{po.}	7 ^{po.}

Installation sur le chantier d'un pare-étincelle sur votre capuchon régulier

Pare-étincelle

No. de produit	No. de pièce	Diam.
0517705	5UT-SA	5 ^{po.}
0517706	6CF-SA	6 ^{po.}
0517707	7CF-SA	7 ^{po.}
0817708	8CF-SA	8 ^{po.}

SUR LE TOIT - Suite

Ensemble de soutien latéral au toit

Un ensemble de soutien latéral peut être utilisé pour stabiliser la cheminée au-dessus du niveau du toit.
L'ensemble de soutien latéral doit être utilisé lorsque la cheminée s'élève plus de 5 pieds au-dessus du toit.



ENS. DE SOUTIEN LATÉRAL AU TOIT (UNIVERSEL)

No. de produit	No. de pièce	Diam. du tuyau (po.)
0521507	URBK	5 po.-14 po.

EXIGENCES DE SOUTIEN LATÉRAL AU TOIT

Jusqu'à 4 pieds	Aucune
5 à 10 pieds	1
plus de 10 pieds	1 à tout les 5 pieds

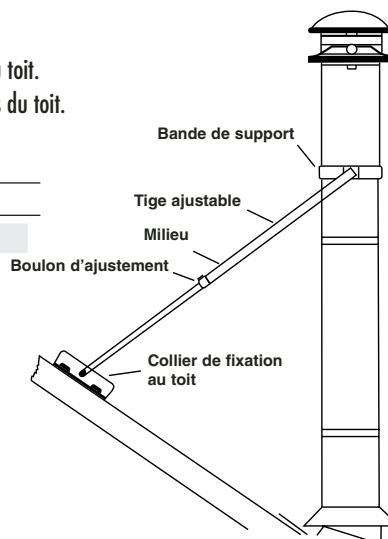

COMPOSANTES POUR FOYERS

Bouchon mural pour décalage de 30°/ 45°

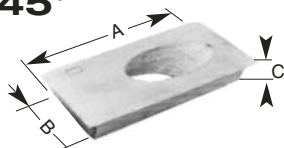

BOUCHON MURAL POUR DÉCALAGE DE 30°/ 45°

No. de produit	No. de pièce	A	B	C
0778047	7T-30P	32 ^{po.}	14 ¹ / ₄ ^{po.}	4 ^{po.}
0778147	7T-45P	25 ³ / ₈ ^{po.}	14 ¹ / ₄ ^{po.}	4 ^{po.}

Utilisé avec une trousse de coudes 30°/ 45° pour traverser un mur extérieur combustible. Conçu pour être installé dans une charpente à 16 po. centre, conjointement avec un ressUPPORT mural. Consultez le manuel du foyer pour plus de détails.

Bouchon d'enclos

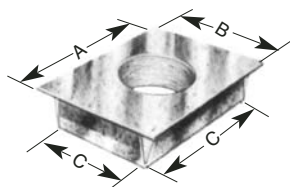

Bouchon d'enclos

No. de produit	No. de pièce	A	B	C (cadrage)
0778037	7T-CP	21 ^{po.}	17 ¹ / ₄ ^{po.}	18 ^{po.} x 14 ¹ / ₂ ^{po.}

Le bouchon d'enclos isolé maintiendra l'enveloppe thermique de la maison. Il requiert une ouverture minimale de 17 1/4 po. x 21 po. et doit être installé à partir du dessus. Consultez le manuel du foyer pour plus de détails.

Plaque d'attache

La plaque d'attache peut être utilisée pour adapter une cheminée UT à un foyer fabriqué en usine homologué et certifié pour utilisation avec le modèle UT. Suivez les directives d'installation qui accompagnent le foyer. Construction en acier inoxydable et acier haut calibre pour une longue durée de vie. Maintient la cheminée en place avec un raccord "twist-lock". Utilisé pour adapter une cheminée avec un foyer fabriqué en usine.

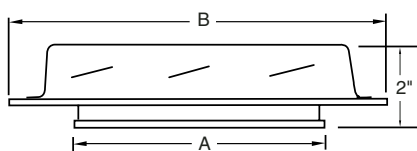

PLAQUE D'ATTACHE

No. de produit	No. de pièce	A	B
206400	6T-AP	6 ^{po.}	9 ¹ / ₄ ^{po.}
207400	7T-AP	7 ^{po.}	10 ¹ / ₄ ^{po.}
208400	8T-AP	8 ^{po.}	11 ¹ / ₄ ^{po.}

GARANTIE À VIE LIMITÉE

Les Opérations Canadiennes Selkirk ("Selkirk", "nous", "notre") garantit que les produits* Selkirk sont exempts de toute défectuosité de matériaux et de fabrication pour aussi longtemps que l'acheteur original demeura propriétaire du système. Pour les produits installés après le 1er janvier 2000 et pour une période de dix (10) ans de la date d'installation, nous remplacerons le produit par un produit comparable ou similaire disponible chez Selkirk, sans frais, excluant les frais d'installation. De la onzième (11e) année à la quinzième (15e) année, nous fournirons un produit de remplacement à l'acheteur original avec un rabais de 75% du prix de détail en vigueur à la date de la réclamation, excluant les frais d'installation. À l'expiration de la période de quinze (15) ans, nous fournirons un produit de remplacement à l'acheteur original avec un rabais de 50% du prix de détail en vigueur à la date de la réclamation, excluant les frais d'installation.

*Une couverture additionnelle s'applique à la cheminée de modèle CF

CONDITIONS :

- Les produits doivent être installés pour l'utilisation prévue et en conformité avec les présentes directives d'installation de Selkirk.
- Les produits doivent être raccordés à un appareil homologué par un laboratoire accrédité.

MISE EN GARDE : À DÉFAUT D'INSTALLER LES PRODUITS SELKIRK SELON LES INSTRUCTIONS DU MANUFACTURIER, TOUTES LES GARANTIES APPLICABLES DEVIENDRONT NULLES ET SANS EFFET, ET IL POURRAIT EN RÉSULTER UN FEU, UN EMPOISONNEMENT AU MONOXIDE DE CARBONE OU LA MORT. CONSULTEZ LES DIRECTIVES D'INSTALLATION DE SELKIRK POUR LES PROCÉDURES D'INSTALLATION COMPLÈTES.

COUVERTURES DE LA GARANTIE :

Cette garantie couvre, lors d'un usage normal, toute défectuosité importante dans les matériaux et la fabrication qui pourrait exister dans toute section de cheminée

isolée ou composante de votre cheminée, sauf pour ce qui suit :

CETTE GARANTIE NE COUVRE PAS :

- a) tout té de base qui ne serait pas en acier inoxydable et installé ou raccordé à un système de cheminée isolée ;
- b) les coûts (main-d'œuvre ou autres**) reliés soit à l'enlèvement d'un produit déjà installé, soit l'installation d'un produit de remplacement, soit le transport ou le retour d'un produit ou le transport d'un produit de remplacement;
- c) les dommages au fini des produits causés par l'utilisation de solvants ou produits chimiques inadéquats ou des méthodes de nettoyage non recommandées;
- d) les dommages résultant de l'absence de nettoyage, de soins ou d'entretien des produits selon nos directives et/ou recommandations d'installation :

- e) les dommages (aux produits, appareils ou structure) causés par ou résultant d'une installation ou d'une réparation inadéquate, du mauvais usage ou de l'abus (incluant sans s'y limiter, l'utilisation dans des conditions excessives ou inadéquates), ou une modification ou un ajustement non conforme à nos directives et spécifications d'installations, qu'ils soient exécutés par un entrepreneur, une entreprise de service, un technicien ou vous-même;
- f) tous les produits déplacés de leur emplacement original;
- g) les dommages causés en brûlant dans l'appareil raccordé à la cheminée du bois de dérive, des déchets ou tout autre matériau prohibé;
- h) les dommages accidentels tel que le feu, les inondations, les vents violents, les catastrophes naturelles ou tout autre événement imprévu hors de notre contrôle.

** À cause des nombreuses variantes dans les procédures d'installation et autres conditions hors de notre contrôle, nous ne garantissons ni ne certifions, de quelque façon que ce soit, l'installation des cheminées et des événements.

PROCÉDURE DE RÉCLAMATION :

Si vous croyez qu'un produit est défectueux, Veuillez nous en aviser par écrit à l'adresse suivante :

LES OPÉRATIONS CANADIENNES SELKIRK
Casier Postal 526, Dépôt 1
Hamilton, Ontario, CANADA, L8L 7X6
À l'attention du Service des réclamations
(905) 662-6600, 800-263-9309, Téléc. (905) 662-5352
www.selkirkcanada.com

SELKIRK LLC
À l'attention du Service des réclamations
14081 Quorum Dr., Dallas, Texas 75240
800-992-VENT (8368),
Téléc. sans frais 877-393-4145
www.selkirkinc.com

Veuillez inclure avec votre demande une description du produit, le modèle et le numéro de série (s'il y a lieu), et nous donner une description du défaut. Sur réception d'une réclamation écrite portant sur cette garantie limitée et d'une preuve de la date d'achat ou d'installation, nous fournirons, à notre choix et à notre seule discrétion, un produit de remplacement Selkirk de qualité comparable ou identique, excluant les frais d'installation. Les Opérations Canadiennes Selkirk se réserve le droit d'inspecter ou d'examiner toute réclamation de garantie avant de prendre la décision de remplacer le produit. Si les Opérations Canadiennes Selkirk déterminait qu'on ne pourra réparer ni remplacer le produit commercialement ou dans un laps de temps raisonnable, nous pourrions rembourser le prix d'achat payé pour le produit, au prorata des termes de cette garantie, après une vérification suite à la réception de votre facture ou de votre contrat de vente.

Produits Selkirk couverts par cette garantis :

modél AFCL, ALT, DSP, DWC, DWS, FC (JSC), QC, RV, SC (JM), SFCL, SL, SPR, SSII, SS PLUS, ST, UT, VP, WV

Installations typiques

Installations supportées au plafond

Un étage

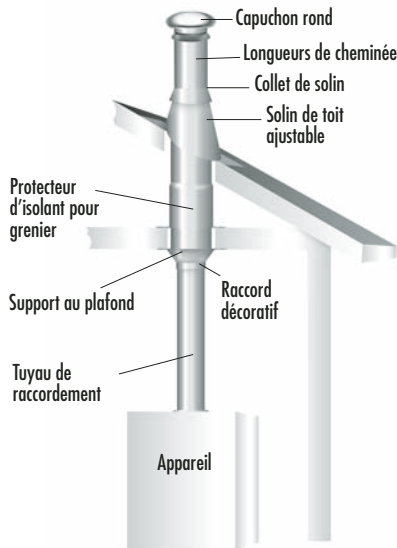

Deux étages

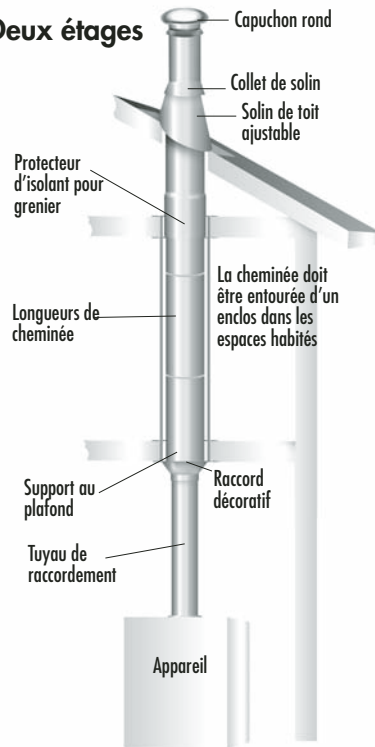

Installation avec coudes

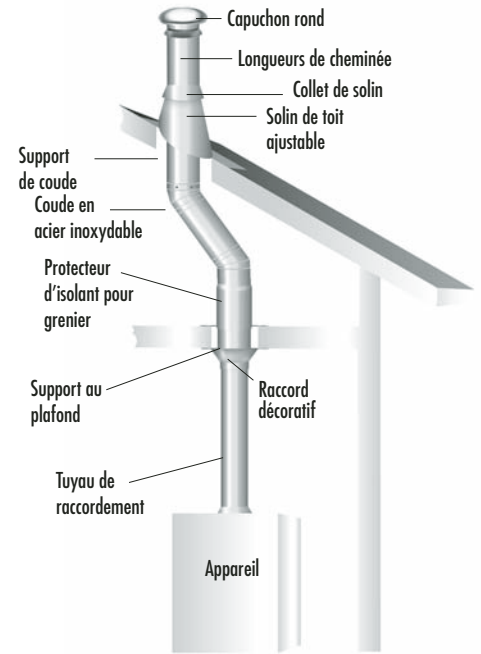

Installation avec support cathédral

Avec boîte de support pour toit cathédral

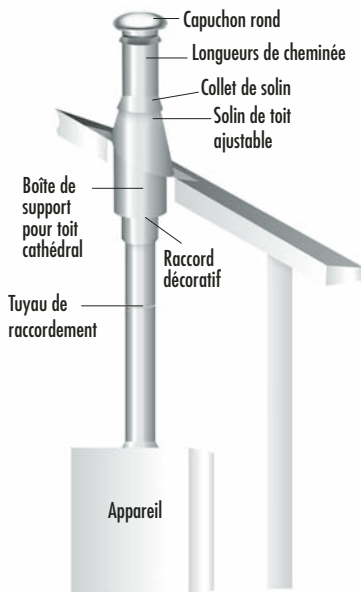

Installation avec support mural

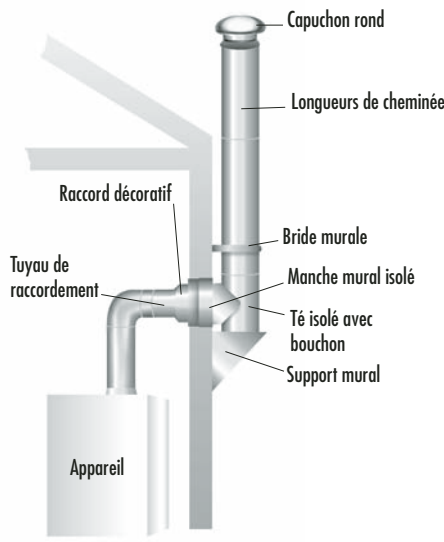

Traversant une corniche

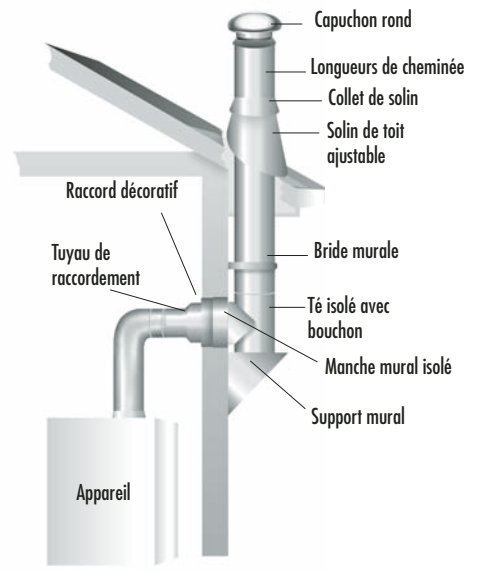

Pour les installations de foyers au bois, veuillez consulter les directives d'installation fournies avec chaque foyer. Les installations de cheminée pourraient varier, veuillez consulter les directives d'installation disponibles sur www.selkirkcanada.com

SELKIRK CANADA CORPORATION

1400 CALIFORNIA AVENUE, BROCKVILLE, ON K6V 5V3

Tel: 1-800-267-8178 • Téléc.: 1-800-663-3620 • www.selkirkcanada.com • info@selkirkcanada.com

Made in Canada



Fabrique au Canada

UT001-F 11/04-HP